

Si-30

SCHWINGKOLBENPUMPE



Die leistungsstarke Si-30 ist für Klimageräte bis 20 kW einsetzbar.

Speziell für die Kondensatableitung entwickelt, arbeitet die Si-30 zuverlässig auch unter belasteten Umgebungsbedingungen.

Ein extrem niedriges Laufgeräusch sowohl im Teillast- wie auch im Volllastbereich trägt zum Wohlfühlklima bei.

VORTEILE



- **Sauermann inside : patentierte, neue Schwingkolbentechnologie**

- mehr Leistung : für Klimageräte bis zu 20 kW, größere Saug- und Förderhöhe
- für stark belastete Umgebungsbedingungen geeignet: Schmutzpartikel, Haarspray, etc.
- hohe Zuverlässigkeit



- **Geräuschniveau : 20 dBA**

Unabhängig von der Anwendung und der abzuleitenden Kondensatmenge beträgt das Geräuschniveau konstant nur 20 dBA (geprüft vom French National Metrology and Test Laboratory, nach EN ISO 3744).

Neue schallentkoppelte Halterung, die Schwingungsübertragungen reduziert.



- **Einfache Montage**

- kompakte Abmessungen
- « 3 in 1 » Montagehilfe: für Befestigung an der Wand, an einem Rohr oder hängend.
- pumpenseitige Steckverbindung für Stromversorgung

- **Energiesparend**

aufgrund der höheren Förderleistung ergibt sich eine kürzere Laufzeit und damit geringerer Stromverbrauch

- **Wartungsarm**

Niveauschalter mit Schmutzfänger für größere Partikel

LIEFERUMFANG



- Pumpenblock
- vibrationsdämpfende Halterung für universelle Montage
- Steckerkabel für Stromversorgung und Sicherheitsabschaltung (1,5 m)
- 6 Kabelbinder, 2,5 x 100mm
- Niveauschalter (SI2958 mit 1,5m Kabel)
- Montageset für Niveauschalter:
Kautschukbogen 90° - 60mm - Ø 15 mm ID,
Entlüftungsschlauch 75 mm - Ø 4 mm ID,
Montageplatte, Selbstklebeband

ANWENDUNGEN

Klimageräte bis 20 kW :

- wandhängende Klimageräte
- deckenhängende Klimageräte
- Kanal-Klimageräte
- Fancoils



TECHNISCHE DATEN

Max. Fördermenge	20 l/h
Max. Saughöhe	3 m
Max. Förderhöhe	10 m (Fördermenge = 4l/h)
Max. Druck	14 m (Fördermenge = 0l/h)
Geräuschniveau auf 1m nach EN ISO 3744 (gemessen im LNE Labor, Pumpe in Betrieb mit Wasser, unmontiert) Geräuschniveau in montiertem Zustand auf 1m: (gemessen im Schalllabor Sauer mann, Pumpe in Betrieb mit Wasser)	20 dBA ≤ 27 dBA
Stromversorgung	230 V ~ 50/60 Hz - 14 W
Isolierklasse	<input type="checkbox"/> (doppelte Isolierung)
Schaltpunkte	EIN: 16mm, AUS: 11mm, ALARM: 19mm
Alarmkontakt	NC 8 A ohmsche Last - 250 V
Überhitzungsschutz (therm. Ausschalt punkt)	90 °C (auto-reset)
Schutzklasse	IP20
Sicherheitsstandard	CE
RoHS Richtlinie	konform
Elektroaltgerätegesetz	WEEE-Reg-Nr. DE 95642752
Gewicht und Verpackung	0.41kg - L112 x B91 x H91 mm
Verpackungseinheit	25 Stück

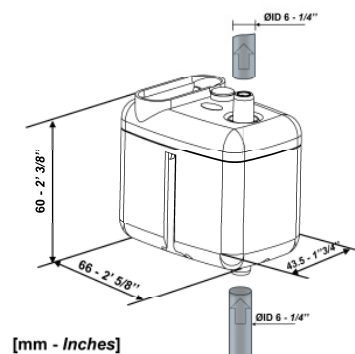
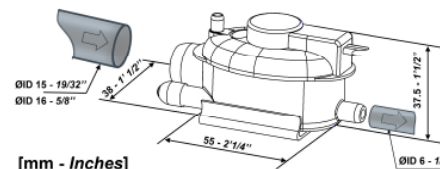

REELLE FÖRDERMENGEN (l/h)

		gesamte Schlauchlänge (Ø 6 mm (1/4") (C)			
Saughöhe (A)	Förderhöhe (B)	5 m	10 m	20 m	30 m
0 m	0 m	20	19	18	17
	2 m	16	15	14	13,5
	4 m	11,5	11	10,5	10
	6 m	8,5	8	7,5	6,5
	8 m	6	6	5	4
	10 m	4	4	3,5	2,5
1 m	0 m	14	13	12	11
	2 m	11	10	9	8
	4 m	7,5	7	6	5
2 m	0 m	11	10	9	8
	2 m	9	8	7	6
	4 m	5,5	5,5	5	4,5
3 m	0 m	10,5	9	8	7
	2 m	8	7	6	5
	4 m	5	5	4	4

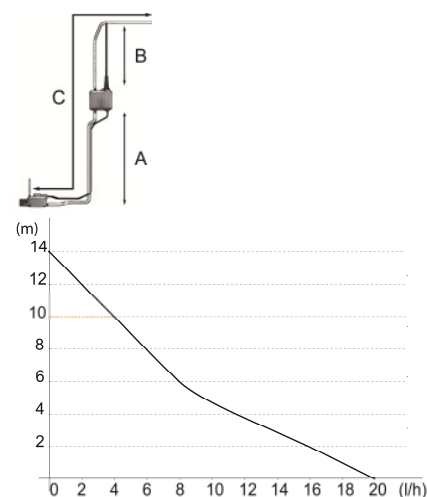

OPTIONALE ZUBEHÖRTEILE



ACC 00105, ACC 00150, ACC 00151
PVC -Schlauch klar, Ø 6mm ID (1/4")
ACC 00105 : 5m
ACC 00150 : 50m
ACC 00151 : verstärkt, 50m



ACC 00205
6 selbstdichtende
Einlaufstutzen
Ø 6mm (1/4")



ACC 00216
Siphon-
Verhinderer